

CD ※
CDF

■AIR CONTROL BUTTERFLY DAMPER
エア用コントロールバタフライダンパー

CDG
CDGF

■GAS CONTROL BUTTERFLY DAMPER
ガス用コントロールバタフライダンパー

Control damper for regulaing air/gas flow rate. It can control automatically by mounting the control motor to the damper.

空気及びガスの流量制御用のコントロールダンパーです。コントロールモーターをダンパー本体に取付けて自動制御ができます。

- Optional accessories 特殊付属品 : Control motor コントロールモーター、Base 架台、Rod ロッド棒
- Accessories 標準付属品 : Mate flange 相フランジ (フランジ式のみ)、Univesal joint ユニバーサルジョイント
- The flange conforms to JIS 5K : フランジはJIS 5 Kです。

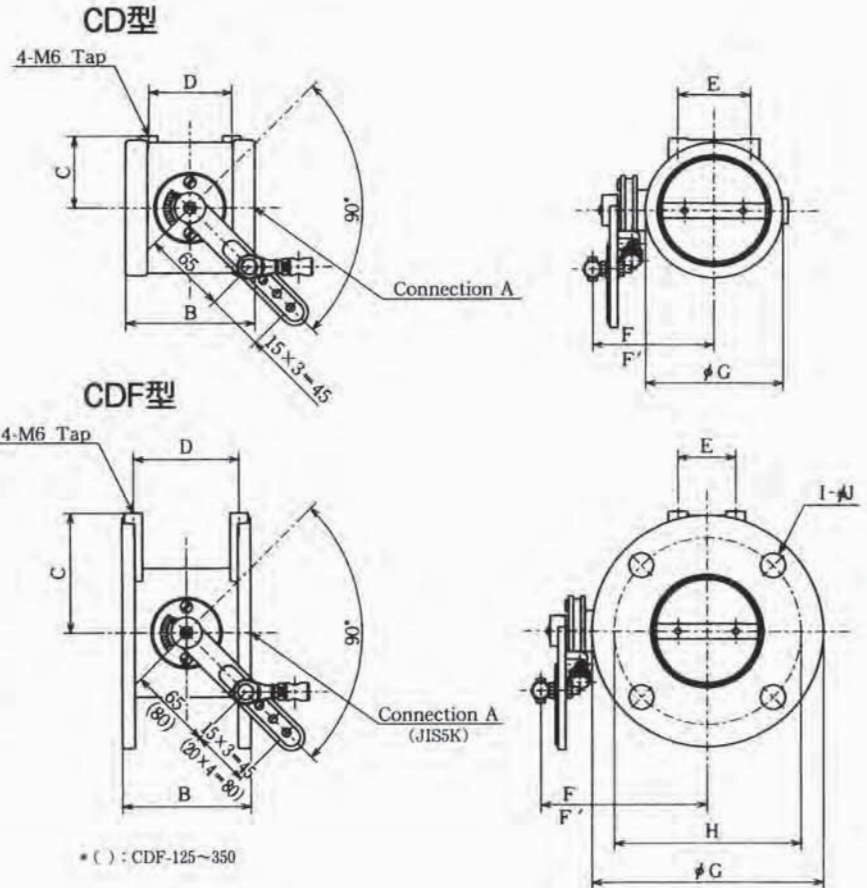

Type	A (Rc)	B	C	D	E	F	F'	G	Mass (kg)
CD-20	3/4	70	26	42	24	62	162	47	1.1
CD-25	1	70	26	42	24	62	162	47	1.0
CD-32	1 1/4	75	31	46	30	68	168	57	1.3
CD-40	1 1/2	80	34	50	33	71	171	63	1.4
CD-50	2	85	41	53	40	78	178	76	1.7
CD-65	2 1/2	90	49	56	49	87	187	93	2.2
CD-80	3	100	56	64	56	94	194	106	2.9
CD-100	4	120	70	80	72	109	209	134	4.4

Type	A (JIS5K)	B	C	D	E	F	F'	G	H	I	J	Mass (kg)
CDF-40	40A	80	62	64	20	100	200	120	95	4	15	4.9
CDF-50	50A	85	67	69	27	105	205	130	105	4	15	5.7
CDF-65	65A	90	80	74	43	117	217	155	130	4	15	7.5
CDF-80	80A	100	93	82	45	130	230	180	145	4	19	10.0
CDF-100	100A	120	103	100	80	141	241	200	165	8	19	12.8
CDF-125	125A	140	123	120	95	168	268	235	200	8	19	19.5
CDF-150	150A	160	138	140	105	184	284	265	230	8	19	25.0
CDF-200	200A	180	165	158	128	212	312	320	280	8	23	37.0
CDF-250	250A	200	198	178	110	245	345	385	345	12	23	53.0
CDF-300	300A	220	220	196	120	268	368	430	390	12	23	64.0
CDF-350	350A	240	245	214	130	293	393	480	435	12	25	91.5

※Dimension F' is for Models TL and TSL.

F' 寸法は、TL・TSL型です。

※Mass represents the mass with companion flange, bolts and nuts and packing all installed.
重量は相フランジ・ボルト・ナット・パッキン組付時です。